

1.1 Schlüter®-SCHIENE



WYKOŃCZNIIE WYKŁADZINY

PODŁOGOWEJ DO SKUTECZNEJ OCHRONY KRAWĘDZI

Zastosowanie i funkcja

Schlüter®-SCHIENE jest specjalnym profilem ochronnym i dekoracyjnym do brzegów wykładzin z płytek ceramicznych, nadającym się także doskonale do innych materiałów wykładzinowych lub innego rodzaju zastosowania.

Wśród innych zastosowań wymienić można m.in. połączenia posadzek wykonanych z różnych materiałów (np. pomiędzy płytkami a tekstylną wykładziną podłogową), wykończenia cokoliczków, ochronę krawędzi dylatacji, dokładne i dekoracyjne zakończenia krawędzi stopni schodów, jak również krawędzie wszelkich powierzchni lub pól wykonanych z takich materiałów, jak tekstylne wykładziny podłogowe, parkiet, panele laminowane, kamień naturalny lub posadzki z żywic reaktywnych.

Występujące obciążenia - dzięki szczególnej konstrukcji profilu z odpowiednio dobranymi grubościami materiału i kątami nachylenia - przenoszone są na posadzkę i podłoże. W ten sposób brzegi posadzki skutecznie chronione są przed uszkodzeniami.

Dzięki zastosowaniu ogranicznika spoiny w profilach o wysokości 6 i więcej milimetrów, uzyskuje się pomiędzy profilem i płytką określoną szerokość spoiny.

Profil Schlüter®-SCHIENE, niezależnie od materiału, jest oferowany także w wersji z ułatwiającymi wykonanie zaokrągleń nacięciami (symbol „R”), dzięki którym możliwe jest układanie profilu wzdłuż krzywizn.

Materiał

Schlüter®-SCHIENE oferowany jest jako profil z mosiądzu (-M), aluminium (-A), aluminium anodowanego (-AE) i ze stali nierdzewnej (-E).



Właściwości materiału i zakres zastosowania:

Rodzaj stosowanego materiału powinien zostać dopasowany do rodzaju chemicznego i mechanicznego obciążenia, któremu poddana zostanie gotowa wykładzina ceramiczna.

Schlüter®-SCHIENE-M z mosiądzu jest przystosowana do przyjmowania znacznych obciążeń mechanicznych, np. jako ochrona krawędzi szczelin dylatacyjnych w posadzkach przemysłowych poddawanych obciążeniom transportowym. Mosiądz tworzy pod wpływem powietrza, na widocznych jego powierzchniach warstwę tlenku, co prowadzi do ciemnienia jego powierzchni. Wilgoć oraz agresywne czynniki mogą doprowadzić do silnego utleniania oraz powstania plam.

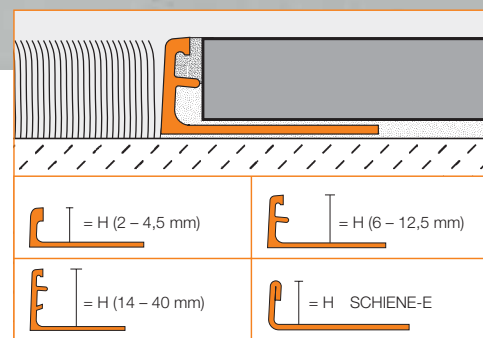



Schlüter®-SCHIENE-E formowana jest z pasm blachy ze stali nierdzewnej V2A (materiał 1.4301) lub V4A (materiał 1.4404), dlatego też kształt profilu różni się nieco od wytłaczanych profili aluminiowych i mosiężnych.

Schlüter®-SCHIENE-E jest wysoce odporny na obciążenia mechaniczne i nadaje się szczególnie do stosowania w miejscach, w których wymagana jest odporność na chemikalia i kwasy, np. w przemyśle spożywczym, w gorzelniach, mleczarniach, kuchniach przemysłowych, pływalniach i szpitalach. W zależności od oczekiwanych obciążeń chemicznych, wybierać można pomiędzy stopami 1.4301 i 1.4404.

Przed zastosowaniem profilu Schlüter®-SCHIENE-A z aluminium należy sprawdzić jego przydatność do użytkowania przy spodziewanych obciążeniach chemicznych. Aluminium jest wrażliwe na działanie środków zasadowych. Materiały cementowe w połączeniu z wilgocią mają właściwości zasadowe i mogą prowadzić - w zależności od stężenia i czasu oddziaływania - do korozji aluminium (powstawania wodorotlenku glinowego). Dlatego też należy natychmiast usuwać resztki zaprawy klejowej i spoinowej z powierzchni licowych profilu. Profil układa się całkowicie w warstwie zaprawy, tak aby nie dopuścić do tworzenia się pustych przestrzeni, w których mogłyby się gromadzić woda o właściwościach zasadowych.

Schlüter®-SCHIENE-AE z anodowanego aluminium ma uszlachetnioną w procesie anodowania powierzchnię, która pod wpływem zwykłych oddziaływań środowiskowych nie ulega zmianom. Powierzchnię profilu należy chronić przed przedmiotami mającymi właściwości ściernie lub mogącymi ją zarysować. Ponieważ klej do płytek, zaprawa klejowa lub spoinowa mogą być agresywne w stosunku do powierzchni materiału, dlatego należy natychmiast usuwać zanieczyszczenia z profilu. Pozostałe właściwości - analogicznie jak profile aluminiowe.

Obróbka

1. Profil Schlüter®-SCHIENE dobrać odpowiednio do grubości płytek.
2. Przy zastosowaniu kielni ząbkowanej nanieść tam, gdzie ułożona zostanie wykładzina ceramiczna warstwę kleju do płytek.

3. Trapezoidalnie perforowane ramię mocujące profilu Schlüter®-SCHIENE wcisnąć w warstwę kleju i odpowiednio ustawić.
4. Wyposażone w trapezoidalne perforacje ramię mocujące w całości zaszpachlować klejem do płytek.
5. Graniczące z profilem płytki mocno docisnąć i tak ułożyć, aby górna krawędź profilu licowała z płytkami (profil nie może wystawać ponad powierzchnię płytek, raczej powinien znajdować się około 1 mm poniżej). Płytki w obrębie profilu muszą być na całej powierzchni zatopione w warstwie zaprawy.
6. Płytki układa się wzdłuż ogranicznika spoiny profilu, dzięki czemu powstaje równomierna spoina o szerokości 1,5 mm. W przypadku profili ze stali nierdzewnej pozostawia się wolną spoinę o grubości ok. 1,5 mm.
7. Wolną przestrzeń pomiędzy płytkami, a profilem całkowicie wypełnić zaprawą spoinową.

Wskazówki

Schlüter®-SCHIENE nie wymaga żadnych specjalnych zabiegów konserwacyjnych lub pielęgnacyjnych. Utlenioną warstwę materiału na profilach mosiężnych i aluminiowych można usunąć przy użyciu dostępnych w handlu środków do polerowania, ale po jakimś czasie pojawia się ona ponownie. Uszkodzenia powierzchni anodowanej naprawić można jedynie przez ich polakierowanie. Stal nierdzewna uzyskuje połysk przy zastosowaniu politory do chromu lub podobnych środków.

Powierzchnie ze stali nierdzewnej poddawane działaniu czynników atmosferycznych lub środków agresywnych chemicznie należy od czasu do czasu przeczyszczać, stosując w tym celu łagodne środki czyszczące. Regularne czyszczenie zachowuje nie tylko estetyczny wygląd powierzchni stali stopowej, ale zmniejsza także niebezpieczeństwo korozji. Wszelkie stosowane do czyszczenia środki nie mogą zawierać kwasu siarkowego lub fluorowodorowego.

Należy unikać kontaktu z innymi metalami, jak np. zwykłą stalą, gdyż doprowadzić może to do odkładania się powstającej na nich rdzy. Dotyczy to także narzędzi takich jak szpachle lub wełna stalowa do usuwania resztek zaprawy.





Przegląd produktów:

Schlüter®-SCHIENE

M = mosiądz / A = aluminium / AE = aluminium matowo anodowane

długość: 2,50 m

Materiał	M	A	AE
H = 2 mm		•	•
H = 3 mm	•	•	•
H = 4,5 mm	•	•	•
H = 6 mm	•	•	•
H = 7 mm	•	•	•
H = 8 mm	•	•	•
H = 9 mm	•	•	•
H = 10 mm	•	•	•
H = 11 mm	•	•	•
H = 12,5 mm	•	•	•
H = 14 mm	•	•	•
H = 15 mm	•	•	•
H = 16 mm	•	•	•
H = 17,5 mm	•	•	•
H = 20 mm	•	•	•
H = 21 mm	•	•	•
H = 22,5 mm	•	•	•
H = 25 mm	•	•	•
H = 27,5 mm	•	•	•
H = 30 mm	•	•	•
H = 35 mm	•		
H = 40 mm	•		

długość: 1,00 m

Materiał	M	A
H = 4,5 mm	•	•
H = 6 mm	•	•
H = 8 mm	•	•
H = 10 mm	•	•
H = 12,5 mm	•	•
H = 15 mm	•	•

Schlüter®-SCHIENE-E

E = stal nierdzewna / EV4A = stal nierdzewna

1.4404 = V4A

długość: 2,50 m

Materiał	E	EV4A
H = 2 mm	•	
H = 3 mm	•	
H = 4,5 mm	•	•
H = 6 mm	•	•
H = 7 mm	•	
H = 8 mm	•	•
H = 9 mm	•	
H = 10 mm	•	•
H = 11 mm	•	
H = 12,5 mm	•	•
H = 14 mm	•	
H = 15 mm	•	•
H = 17,5 mm	•	•
H = 20 mm	•	•
H = 22,5 mm	•	•
H = 25 mm	•	•
H = 30 mm	•	•

długość: 1,00 m

Materiał	E
H = 6 mm	•
H = 8 mm	•
H = 10 mm	•
H = 12,5 mm	•





Formularz kosztorysowy:

_____m bieżące profilu Schlüter®-SCHIENE jako profil wykończeniowy wykładziny podłogowej i ochronny profil brzegowy z

■ -M = mosiądzu

■ -A = aluminium

■ -AE = aluminium matowo anodowanego z trapezoidalnie perforowanym ramieniem mocującym i graniczącym z nim nachylonym pod kątem 87° ramieniem wykańczającym, z poszerzoną, ukośnie wznoszącą się częścią czołową i ogranicznikiem spoiny służącym do uzyskania określonej przestrzeni spoiny...

_____m bieżące profilu Schlüter®-SCHIENE-E jako profil wykończeniowy wykładziny podłogowej i ochronny profil brzegowy z

■ -E = stali nierdzewnej 1.4301 (V2A)

■ -EV4A = stali nierdzewnej 1.4404 (V4A)

z trapezoidalnie perforowanym ramieniem mocującym i graniczącym z nim nachylonym pod kątem 87° ramieniem wykańczającym z podwójnym rąbkiem w części czołowej, wykonanym z pasm blachy stali nierdzewnej...

Wysokość profilu: _____ mm

Nr artykułu: _____

■ o jednostkowych długościach _____ m

■ o różnych długościach wg zapotrzebowania

■ jako ochrona krawędzi pól posadzki przy szczelinach dylatacyjnych

■ jako wykończenie krawędzi posadzki

■ do pozycji _____

■ wg rysunku detalu _____

... dostarczyć i prawidłowo zamontować, przy zachowaniu wskazówek producenta.

Materiał: _____ €/m

Robocizna: _____ €/m

Cena końcowa: _____ €/m